

**REVOLT**

**RSX3**

**TANITIM VE KULLANIM KILAVUZU**

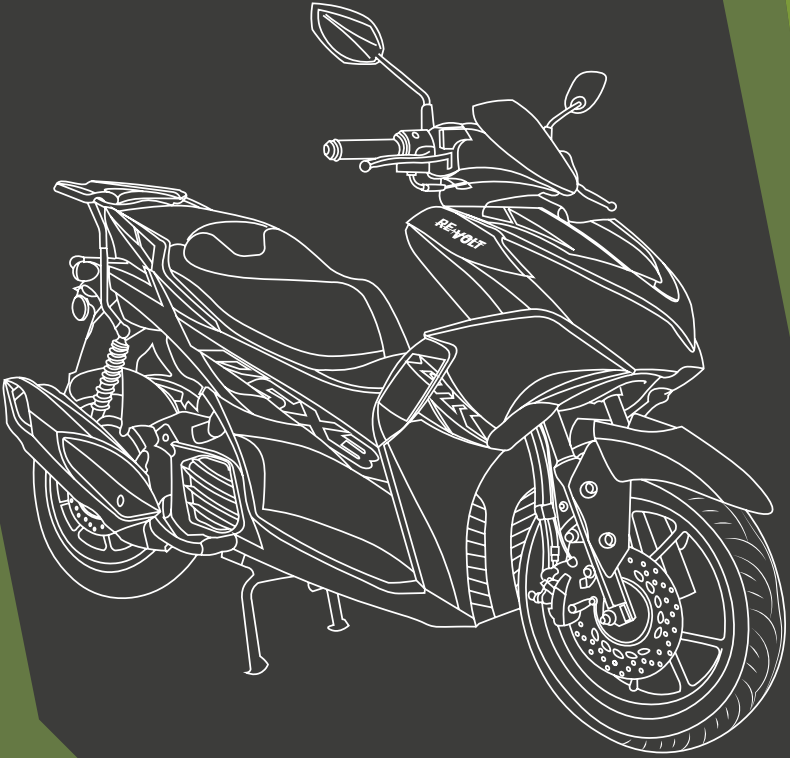

Bu kullanım kılavuzunu aracı kullanmadan önce dikkatlice okuyunuz.  
16 yaşından küçük çocuklar kullanmamalıdır.

[www.volta.com.tr](http://www.volta.com.tr)

Revolt marka motosikleti seçerek ailemize katıldığınız için teşekkürler. Ürünlerimiz yüksek kaliteli ekipman ve ileri üretim teknolojileri kullanılarak üretilmiştir. Bu araç elektrostatik boyalı çelik şasi, yüksek tork ve düşük yakıt tüketimli motor, Avrupa standartlarına uygun egzoz sistemi, hidrolik süspansiyon sistemi, kısa fren mesafesi sağlayan güvenilir fren sistemi, her yol koşulunda üstün yol tutuş sağlayan lastikler ve daha birçok sektör standartlarının üzerindeki parçalar ile donatılmıştır. Tüm bu parçalar modern dünyanın yüksek kalite ulaşım araçları sıralamasında Volta Motor araçlarını üst sıralara yerleştirmiştir. Bu kullanma kılavuzu size kullanım, ayarlama, bakım hakkında notlar, uyarılar, öneriler ve bilgiler verecektir.

Bu kullanma kılavuzundan aldığınız bilgiler ile aracınız daha uzun ömürlü olacak ve daha sağlıklı çalışacaktır. Güvenlik ve kullanım koşullarına maksimum hassasiyeti gösteriniz.

## ÖNEMLİ NOT

### Sürücü ve Yolcu

- Bu araç maksimum bir sürücü ve bir yolcu taşımak üzere tasarlanmıştır.
- Lütfen aracın uygunluk belgesinde yazılı olan yük limitlerini aşmadan kullanınız.

### Yol Durumu

- Bu araç düz ve asfalt yollarda kullanılmak üzere tasarlanmıştır.
- Kullanma kılavuzunun tamamını okuyup anlamadan aracı kullanmayınız.
- Özellikle "Uyarı, Dikkat, Not ve Güvenlik Önlemleri" bölümlerini dikkatlice okumanız önerilir.

### ! DİKKAT

- **Aracınızı satın aldıktan 1 ay sonra veya 500 km sonra ilk bakım için en yakın yetkili servise götürmeniz gerekmektedir.**
- Kullanma kılavuzunda yazılı olan bakım aralıklarına uymazın zorunludur. Aksi durumda aracınız garanti şartları dışında kalacaktır. Aracınıza dair bakım aralıkları ve değişimi/kontrolü gereken parçalar bu kullanma kılavuzunda listelenmiştir.

### ! UYARI

- Bu başlıklar sizi önemli kişisel yaralanmalardan veya olası ölümlerden korumak için yazılmıştır.

### ! DİKKAT

- Bu başlıklar sizi önemli kişisel yaralanmalardan ve mekanik hasarlardan korumak için yazılmıştır.

Önsöz

2

İçindekiler

3

1

Güvenli  
Sürüş

4

2

Genel  
Görünüm

6

3

Çalıştırma  
ve Kullanma

8

4

Bakım ve  
Kontrol

11

5 Depolama ve  
Kullanıma  
Alma

20

6

Teknik  
Özellikler

22

7

Üretici  
Bilgisi

23

8

Garanti

24

9

Son  
Kontrol

25

VOLTA

# 1. GÜVENLİ SÜRÜŞ

## Sürüş Öncesi Talimatlar

- Tüm hareket organlarının durumunu kontrol ediniz.
- Tüm dönen parçaları kontrol ediniz ve yağları eksikse ekleyiniz.
- Lastiklerin sağlam olup olmadığını kontrol ediniz.
- Lastik basınçlarını kontrol ediniz.
- Kornanın çalışır vaziyette olduğunu kontrol ediniz.
- Bütün somun ve civataların yeteri kadar sıkılmış olduğundan emin olunuz.
- Fren kablosu ve diğer kabloların sıkışmadığını ve düzgün çalıştığını kontrol ediniz.
- Gaz kolunun düzgün çalıştığından emin olunuz.
- Tüm aydınlatma sistemlerini kontrol ediniz.

## Güvenli Sürüş Talimatları

- Kullanmaya başlamadan önce sürüş öncesi talimatlarını uygulayınız.
- Kazaların büyük bir bölümü trafikte fark edilmemekten dolayı gerçekleşmektedir. Bunun önüne geçmek için; trafikte ışığı yansıtacak ve farkedilmenizi kolaylaştıracak kıyafetler giyiniz.
- Dizlik, dirseklik, gözlük, koruyucu eldiven gibi aksesuarlar ciddi yaralanma riskinizi düşürecek koruyucu ekipmanlardır. Bununla birlikte kesinlikle aracınızı kullanmadan önce kask takınız.
- Sürüş yaparken elcikleri iki elinizle kavrayınız.
- Güvenli sürüş pozisyonunu sağladığınıza emin olunuz.
- Deneyim kazanmak için öncelikli olarak sıklıkla pratik yapınız.
- Kılavuzda belirtilen azami yükleme koşullarına uyunuz.
- Arka taşıma demirine bağladığınız çantalarınızın içerisine bulunan yüklerin hafif olmasına dikkat ediniz.
- Sürüş sırasında hareket eden objeler aracın ağırlık merkezini değiştirdiği için sürüş güvenliğini tehlikeye atacaktır. Bu durumun yaşanmaması için gerekli önlemleri alınız.
- Aracınızı kullanırken akrobatik hareketlerden kaçınınız.
- Dönüş yaparken yüksek hızlardan kaçınınız.
- Yağışlı havalarda fren mesafesini uzatır ve manevra kabiliyetini kısıtlar. Böylesi durumlarda her zaman düşük hızınızı koruyunuz.
- Yağışlı havalarda oluşabilecek fazla su birikintilerinden kaçınınız.
- Alkol ve uyuşturucu maddeler etkisinde aracı kesinlikle kullanmayınız.

# 1. GÜVENLİ SÜRÜŞ

## Verimli Sürüş Talimatları

Aşağıda belirtilen verimli sürüş talimatlarına uyulması durumunda aracınızın sürüş mesafesi ve verimliliği artacaktır;

- Aracınızın bakımlarını düzenli yaptırınız.
- Kılavuzda yer alan azami yük sınırlarına uyunuz.
- Uygun hava ve yol şartlarında kullanmaya özen gösteriniz.
- Lastik basınçlarınızın uygun olduğuna dikkat ettiniz.
- Azami hız sınırlarına riayet ediniz.

## 2.GENEL GÖRÜNÜM



1. Ön Tekerlek
2. Ön Fren Diski
3. Ön Fren Kaliperi
4. Ön Far Grubu
5. Fren Kolu
6. Gösterge
7. Ayna
8. Kontak
9. Yakıt Tankı
10. Sele
11. Arka Çanta Demiri
12. Stop Lambası
13. Arka Tekerlek
14. Motor
15. Ana Ayak
16. Yan Ayak

### **!** UYARI

- Kullanma klavuzunda listelenmiş olan tüm parçalar referans olarak verilmiştir. Üretici firma haber vermeksizin değişiklik yapabilir.

### **!** DİKKAT

- Korna çalınması yasak olan bölgelerde kornanızı kullanmayınız.

## 2.1. GÖSTERGE PANELİ



1. Korna Butonu
2. Arka Fren Kolu
3. Sağ/Sol Sinyal Butonu
4. Kısa/Uzun Huzme Far Butonu
5. Gösterge
6. Motor Start/Stop Butonu
7. Gaz Kolu
8. Ön Fren Kolu
9. Tehlike İkaz Lambası Butonu
10. Març Butonu

### GÖSTERGE İŞARETLERİ

a. Hız Göstergesi

b. Motor Arıza Lambası

#### UYARI

- Kullanma kılavuzunda listelenmiş olan tüm parçalar referans olarak verilmiştir.
- Üretici firma haber vermeksizin değişiklik yapabilir.

### 3. ÇALIŞTIRMA VE KULLANMA

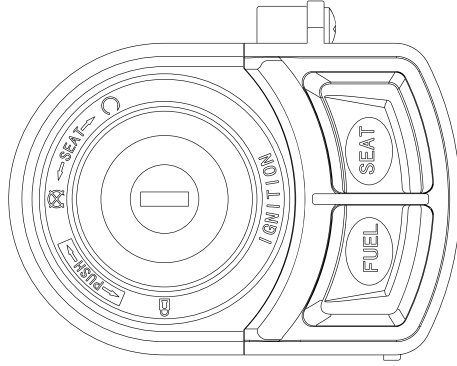

#### Açma/Kapama

Anahtarı yerleştiriniz ve kapalı konumundan açık konumuna getiriniz. Aracın sistemi açılacaktır, aksini yapmanız durumunda sistem kapanacaktır.

#### Direksiyon Kilitleme

Aracınızda direksiyon kilitleme özelliği bulunmaktadır. Gidonu en sola çeviriniz ve kontak üzerinde bulunan anahtarı hafifçe bastırarak kilit konumuna getiriniz. Kildi açmak için anahtarı hafifçe bastırarak açık konuma doğru getiriniz ve gidonu tersi yöne çeviriniz.

#### Koltuk/Yakıt Tankı

Anahtarsız koltuk ve yakıt tankı kağıt kilitleri çalışmamaktadır. Anahtarı kilide takınız ve "SEAT" pozisyonuna getiriniz. Ardından açmak istediğiniz kilit butonuna basınız. Açık olan koltuk/yakıt tankı kapağını kapatmanız durumunda otomatik olarak kilitlenecektir.

#### Motor Çalıştırma

Aracı orta ayaaktan indiriniz. Kontak anahtarını yuvasına sokunuz. Arka freni sıkınız. Yan ayağın kapalı olduğuna emin olunuz. Yan ayak açık iken motorunuz çalışmayacaktır. Kontak anahtarını açık pozisyonuna getiriniz.



### 3. ÇALIŞTIRMA VE KULLANMA

- Marş butonuna basınız aynı zamanda gaz kolunu aşağı yönde çevirerek gaz veriniz. Bu durumda aracınız çalışacaktır. Aracınız çalışana kadar bu işlemi tekrar ediniz.

#### ! DİKKAT

- Belli durumlarda (iklim şartları, hava kalitesi, yakıt akışı vb.) motor hemen çalışmayabilir. Her defasında motor çalıştırma düğmesine maksimum 3 saniye basınız. 3 saniye boyunca çalışmaz ise 10 saniye bekleyip tekrar deneyiniz. 3 saniyeden uzun süre motor çalıştırma düğmesine basarsanız bujilerinizi yakabilirsiniz. Motor çalışır çalışmaz motor çalıştırma düğmesini bırakmalısınız. Eğer bırakmazsanız bu da marş motorunuza hasar verecektir.

#### ! UYARI

- İlk çalıştırmanızda 30 saniye kadar aracınızı hareket ettirmeyiniz. 30 saniye içerisinde motorunuzun parçaları yağlanacaktır. Aracı çalıştırır çalıştırmaz hareket ederseniz, motor parçaları yağsızlık sebebiyle aşınacaktır ve motorunuzun beklenen ömrü kısalmaktadır.

#### Hızlanma

Gaz kolunu aşağıda gösterilen şekilde "A" yönünde çevirerek araca gaz veriniz. Bu durumda aracınız hareket edecektir. Gaz kolunu "B" yönüne çevirmeniz durumunda hızınız ve ivlenmeniz azalır.



## 3. ÇALIŞTIRMA VE KULLANMA

### Frenleme

Aracınızın, ön/arka hidrolik disk fren sistemi ile donatılmıştır. Sağ tarafta bulunan fren kolu ile ön fren, sol tarafta bulunan fren kolu ile arka fren aktif olmaktadır. Fren kolunu parmaklarınızla kavrayarak yavaşça kendinize doğru sıkınız. Frenlemeyi kesmek için fren kolunu yavaşça gevşetiniz Ani ve sert fren yapmaktan kaçınınız. Aksi takdirde motosikletiniz kayabilir ve kazalara sebebiyet verebilir. Yokuş aşağı inişlerde fren yaparken dikkatli olunuz. Ön ve arka fren için, fren kolu serbest hareket mesafesi 5-10 mm olmalıdır. Bu mesafeden sonra frenleme işlemi başlamalıdır.

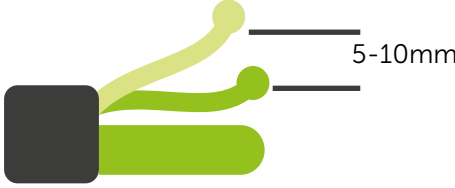

### UYARI

- Ani ve sert fren yapmaktan kaçınınız. Aksi takdirde aracınızın kayabilir ve kazalara sebebiyet verebilir.
- Yokuş aşağı inişlerde fren yaparken dikkatli olunuz.
- Frenlerin kullanıldığı esnada gaz vermeye devam etmeyiniz. Bu durum elektronik kontrol ünitesinin ve motorun bozulmasına sebep olabilir.
- Fren balatası, kaliper ve fren disk, frenleme esnasında yüksek sıcaklıklara ulaşabilir. Buradaki sıcak yüzeyler ile temas ciddi yaralanmalara sebebiyet verebilir. Bu parçaların bakım ve onarımı sırasında soğuduğundan emin olduktan sonra müdahale ediniz.
- Disk fren sistemi, yüksek frenleme performansı sunmaktadır. Bu nedenle düz zeminlerde frenleme ile ilgili alıştırmayı yapınız.
- Fren hassaslığına göre ayarlanabilir. Daha güvenli bir yavaşlama için ön ve arka fren birlikte kullanılmalıdır.
- Uzun süre frenlerin kullanılması durumunda fren takımları ısınır ve performansını düşer. Bu da fren mesafenizi uzatarak güvenli duruşu etkileyebilir.
- Fren balataları her zaman orijinal ürünler ile değiştirilmelidir. Düşük kaliteli parçalar aracın diğer parçalarına hasar verebilir.
- Fren sistemi, güvenliğinizi için hayati önem taşımaktadır. Periyodik bakım tablosunda verilen aralıklarda düzenli olarak kontrol ve ayar işlemlerini yetkili servislerde yaptırınız.

### Yükleme

Motosikletinizin üzerinde yük taşımaya uygun olmayan yükleri taşımayınız. Aksi durumda bu parçalar hasar görecektir.

- Arka taşıma çantası hafif yükleri taşımak için kullanılabilir.
- Lütfen izin verilen yük limitlerini aşmayınız. Arka taşıma demiri maksimum taşıma kapasitesi 10 kg'dır.

## 4.BAKIM VE KONTROL

### Yakıt Tankı

Aracınızın yakıt tankı 5.5L'dir. Yakıt depo kapağı ise koltuğun altında bulunmaktadır. Konağı çevirerek koltuk kilitini açtıktan sonra yakıt depo kapağını eliniz ile çevirerek açabilirsiniz. Aracınızın yakıt ibresi kırmızı pozisyona yaklaşırsa, en kısa sürede yakıt almanız gerekmektedir. Önerilen yakıt minimum 95 oktan kurşunsuz benzin kullanılmasıdır. Yakıt tüketiminiz beklenilenden fazla ise veya araç çalışmasa da yakıt azalıyorsa lütfen deponuzda kaçak olup olmadığını kontrol ediniz.



#### UYARI

- Yakıt hatlarında sızıntı olmamasına dikkat ediniz.
- Yakıt hortumunda çatlak, tıkanıklık ya da herhangi bir zedelenme olmamasına dikkat ediniz.



#### DİKKAT

- Aracınızın yakıt deposuna toz, su gibi yabancı maddelerin girmemesine özen gösteriniz. Yakıt alırken yakıt kalitesine dikkat ediniz. Kötü yakıt aracınıza zarar verir. Yakıtta motor yağı karıştırmayınız. Motorunuz yalnızca kurşunsuz benzin yakmak üzere tasarlanmıştır.

### Aydınlatma Elemanları

- Ön ve arkada konumlandırılan aydınlatma sistemi kullanılarak karanlıkta ve gündüz sürüşü sırasında farlar açılmalı ve görünürlük artırılmalıdır. Görünürlüğün artırılması sürüş güvenlik seviyesini bir üst kademeye taşıyacaktır. Mevzuat gereği görünürlüğün artırılması açısından araç çalıştırıldığında kısa hüzme far otomatik olarak açılmaktadır. Aydınlatma sistemini çalıştırmak için aracı çalıştırınız. Uzun hüzme far için panelin solunda yer alan uzun hüzme far anahtarına basınız.

### Stantlar

- Aracı düz ve stabil pozisyonda tutabilmek için bir adet ana ayak (ana stant) ve bir adet de yan ayak (yan stant) bulunmaktadır. Ana ayağa alırken ayağın ucuna basınız ve aracı hafifçe geriye doğru itiniz. Ayaktan almak için ise aracı ileri doğru itiniz. Yan ayakta bir adet yan ayak sensörü bulunmaktadır. Bu sensör güvenliğinizi için yan ayak açık durumdayken araca enerji verilmesini önler. Aracın çalışması için yan ayağın kapalı durumda olduğundan emin olunuz.

### Batarya

- Atık akümülatörünüzün içindeki asitli sıvıyı toprağa, suya, kanalizasyona dökmeyiniz.
- Atık akümülatörünüzün plastik kısımlarını soba ve kazanlarda yakmayınız.
- Atık akümülatörleri çocuklardan uzak tutunuz.



### Yağ Seviyesi Kontrolü ve Yağ Dolumu

- Temiz yağ ölçüm çubuğunu doğrudan takınız.
- Yağ çubuğunu çıkartıp, seviyesini kontrol ediniz. Eğer yağ seviyesi alt limit seviyelerinde (down limit) ise üst limit (upper limit) seviyesine kadar doldurunuz.
- Motor için 10W-40, şanzıman içinse 80W-90 tip yağ kullanınız.

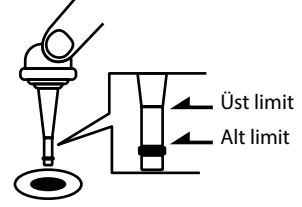

#### ! DİKKAT

- Kullandığınız yağın kalitesi ve tipi çok önemlidir. Düşük kalite yağ kullanımı motor ömrünü doğrudan etkilemektedir. Kalitesinden ve orijinalliğinden emin olduğunuz yağları kullanınız.
- Kullandığınız yağın tipi kesinlikle önerilen yağ olmalıdır.

#### ! UYARI

- Benzin çok yanıcı bir maddede olduğundan bazı koşullarda patlayabilir. Yakıt alırken lütfen her zaman kontağı kapatınız ve alanın çok iyi havalandırıldığından emin olunuz. Benzin aynı zamanda aşındırıcı bir maddedir, tanki kesinlikle taşırmayınız. Aracınıza zarar verecektir. Doludan hemen sonra depo kapağını kapatıp kilitleyiniz.
- Benzin içeriğindeki zehirli maddelerden dolayı yanlışlıkla içilmesi veya yoğun koklanması durumunda yaralanmalara hatta ölüme sebep olabilir. Vücudunuzla temas ettirmeyiniz. Koklamayınız.

### Fren Bakımı

Fren balataları çalışma prensibi sebebiyle aşınmaktadır. Belli güvenlik seviyelerine ulaştığında değiştirilmelidir. Güvenlik seviyesi kontrolü ve değişimi yetkili servislerce yapılmalıdır. Değiştirilmeyen fren balataları fren sisteminin düşük performansla çalışmasına, gürültü yapmasına, hatta bazı durumlarda başka parçaların kırılmasına sebep olur. Frenlerin her bakımda kontrol edilmesi gerekmektedir.

#### ! DİKKAT

- Fren balataları her zaman orijinal ürünler ile değiştirilmelidir. Düşük kaliteli parçalar aracın diğer parçalarına hasar verebilir. Ayrıca aracınızın performansını etkiler.

### Ateşleme Devre Sistemi

Ateşleme devre sistemini aşağıdaki adımları izleyerek kontrol edebilirsiniz. Herhangi bir sorun tespit etmeniz halinde sizlere en yakın yetkili servisimize iletişime geçebilirsiniz.

## 4.BAKIM VE KONTROL

Anahtarı açık  
konuma getiriniz.



Yan ayağı kaldırınız.

Yan ayağı indirin.



Fren kolunu çekerek  
marşa basın.



Eğer motor durursa;  
Yan ayak anahtarında sorun  
bulunmamaktadır.

### UYARI

- Ateşleme devre sistemini denerken motosikletiniz orta ayakta olmalıdır.

### Lastik Basınç Kontrolü

Lastiklerinizin basınç seviyelerini her gün kontrol ediniz. Olağanın üstünde ve altında lastik basınçları aracın yol tutuşunu, hızlanma, yakıt tüketimini ve benzeri performanslarını etkileyecektir.

Lastiklerinizin üzerinde delik, kesik veya benzeri olağan dışı durum olup olmadığını her gün kontrol ediniz. Ayrıca jantlarda ; ezilme, çizilme ve eğiklikte hava kaybına sebep olabilmektedir. Bu tip hasarlar aracınızın dengesinin bozulmasına, titremesine sebep olabilir. Bu gibi durumların görülmesi halinde en yakın yetkili servisimize giderek hasarın giderilmesini sağlayınız.

	Ebat	Yük, Hız Endeksi	Basınç
	90/90-12	44J, 44M, 54J	32 PSI
	3.50-10	51J, 51M, 59J, 59M	32 PSI

### UYARI

- Eğer lastik doğru hava basıncına sahip değilse, daha çabuk aşınacak ve ömrü kısalcaktır. Ayrıca havası düşük lastikler tutunmayı azaltacağı için kazaya sebep olabilir.
- Çok düşük lastik havası olması durumunda lastik janttan sıyrılabilir.
- Lastikleriniz kullandıkça aşınacaktır. Lastik diş derinliğiniz azaldığında değiştirmelisiniz. Yol, iklim ve kullanım koşullarına bağlı olarak lastik ömrünüz uzayıp, kısalcaktır. Kullanıcının lastik basıncını ve diş derinliği düzenli kontrol etmesi gerekir. Diş derinliği düşük lastikler özellikle ıslak yüzeylerde tutunmayı azaltacaktır. Minimum diş derinliği ön lastik için 1.5 mm, arka lastik için 2.0 mm'dir. Bu tip durumlar kazalara sebep vermektedir

### Hava Filtresi Temizliđi

Kirli hava filtresi hava yakıt karışımının ideal oranını bozar ve yakıt tüketimini artırır. Bu durum ayrıca egzoz emisyonunun artmasına da sebep olur. Hava filtresi düzenli olarak temizleyiniz.

- Hava filtresi süngerini kutusundan çıkartınız.
- Temizleme yađı ile temizleyiniz hava ile kurulayınız. (Temizlik için kesinlikle benzin kullanmayınız!)
- Temizleme yađından tamamen arındırıldığında tekrar plastik kutusuna koyunuz.
- Hava temizleyicisi selülozik süngerden yapılmıştır. Her 2.000 km'de bir kontrol edilip temizlenmesi gerekir. Temizliđi bu husus için özel tasarlanmış deterjan solüsyon ile yapıp kurulamalısınız. Kullanım öncesi az miktarda yađ ile yağlayınız. Ayrıca bakım tablosunda görüldüğü üzere gibi her 6.000 km'de bir deđiştiriniz.

#### ! DİKKAT

- Aracınız yağmurlu veya tozlu alanlarda kullanılıyorsa hava temizleme kâđını daha sık kontrol edip deđiştirmelisiniz.
- • Temizlik için kesinlikle benzin kullanmayınız.

### Motor Yađı ve Şanzıman Yađı Deđiřimi

Motor yađı ve řanzıman yađının ilk deđiřimi 500 km'dir. Bakım tablolarında belirtilen aralıklarla motor yađı ve řanzıman yađının kontrol ve deđiřiminin düzenli olmasına dikkat ediniz.

#### ! DİKKAT

- Eđer aracı kötü yol, yüksek performans veya olađan dıř iklim kořulları gibi ekstrem durumlarda kullanıyorsanız; yađ deđiřim ve kontrol sıklıđınızı arttırınız.



Şanzıman Yađı Giriři

Şanzıman Yađı Çıkıřı

#### ! DİKKAT

- Yetersiz yađ miktarı aracınızın motorunun aşınmasına, bozulmasına sebep olur.
- Araç yađ seviyenizi düzenli olarak kontrol ediniz.

### Bujinin Kontrolü

Kirlenmiş veya elektrotları arasındaki mesafe olağandan yüksek olan bujiler ateşleme yapamaz.

#### Bujiyi;

- Buji temizleyicisi ile temizleyiniz.
- İki elektrot arası mesafe 0.6 ila 0.7 mm olmalıdır. Bu mesafeyi ayarlayınız.
- Lütfen fabrika tarafından önerilen ateşleme bujisini kullanınız.



#### DİKKAT

- Motoru durdurduktan sonra motorun soğumasını bekleyiniz. Motorun soğumadan bujilerin çıkarılması aracınıza zarar verebilir.
- Ateşleme bujisini önce eliniz ile yerleştiriniz daha sonra anahtar ile sıkınız.



### Sigorta Değişimi

Aracın elektrik devresi 15A cam/bıçak sigorta ile korunmaktadır. Ancak bu sigortalar tek kullanımlıktır ve devre kesmesi veya arızalanması durumunda değiştirilmesi gerekir. Bunun için;

- Aracın kapalı konumda olduğundan emin olunuz.
- Ayak basma yerinde bulunan kapağı kaldırınız.
- Sigorta akünün yanında bulunan sigorta kutusunun içerisindeydir.
- Sigortanın kapağını kaldırınız ve entegre sigortayı çıkarınız.
- Eş değeri özelliklere sahip bir sigorta ile değiştiriniz.



#### DİKKAT

- Aracınızı yıkarken yüksek basınçlı su kullanmayınız. Elektrik sistemlerinize zarar verecektir.



#### UYARI

- Belirtilen kapasitenin altında sigorta kullanımı sürekli sistemin sürekli devre kesmesine, belirtilen kapasitenin üstünde kullanılması ise yüksek akımlardan dolayı elektronik parçaların bozulmasına ve kabloların zarar görmesine sebep olabilir.

### Jant ve Süspansiyonların Montajı

- Aracı orta ayağa kaldırınız. Arka teker milini elinizle ileri geri itiniz. En ufak bir boşluk olması durumunda tekrar sıkınız. Tamamen sıkılmış olduğuna ve tam pozisyonunda olduğuna emin olunuz.
- Ön ve arka süspansiyonu tutan tüm somunların sıkılı olduğuna emin olunuz. Süspansiyon bağlantılarının sıkılı olmaması durumunda bazı bağlantı noktalarının olağandan daha fazla kuvvete maruz kalmasına sebep olacaktır. Bu hasara ve sonucunda kazaya sebep olabilir.

### Gaz Kolunun Ayarlanması

- Gaz kolunun en alta ve en üste kolayca hareket edebildiğini kontrol ediniz.
- En yukarı pozisyondan ilk gaz tepkisi verdiği pozisyona kadar olan mesafe 2 ila 6 mm arasında olmalıdır. Bunu ayarlamak için sıkma somununu gevşetiniz, ayarlayıcıyı çeviriniz ve tekrar sıkınız.

### Bakım Aralığı

- Aracınız sorunsuz çalışsa dahi belirli aralıklarla yetkili servislere gidip kontrol edilmelidir. Bu aralıklar kullanma kılavuzunda ileri sayfalarda detaylı olarak belirtilmiştir. Problem yaşamış veya kaza yapmış araçlar bakım aralığı beklenmeden doğrudan yetkili servise götürülmelidir. Bu tip durumlarda onarımlar kesinlikle orijinal parça ile yapılmalıdır.
- Aracın, üretici onayı olan anlaşmalı servis istasyonları dışında bakım, onarım, modifiye veya herhangi bir performans artışı sağlayacak değişiklik yapılması ürünün garanti kapsamında çıkmasına yol açacaktır.



#### **DİKKAT**

- Aracınızı güvenli ve uzun ömürlü kılmak için lütfen modifiyeden uzak durunuz. Modifiye edilmiş araçlar sizin ve trafiğin güvenliğini tehlikeye atacaktır. Her zaman üretici tarafından onaylanmış parça kullanınız.



#### **UYARI**

- Yapacağınız bütün bakımlardan önce kişisel güvenliğiniz için motoru kapatıp aracı orta ayağa kaldırınız. Basit bir bakım olsa dahi motor kapalı ve araç orta ayakta olmadan bakımı gerçekleştirmeyiniz.
- Eğer araç 1 ay veya daha uzun bir süre kullanılmamışsa bir sonraki kullanım öncesinde yakıt, lastikler, akü gibi aşınması, paslanması muhtemel parçaları kontrol edip sürüşe başlayınız.



## 4.BAKIM VE KONTROL

### Periyodik Bakım Tabloları

- Periyodik bakımlar, anlaşmalı teknik servis istasyonlarında yapılmalıdır.
- Bakım aralıkları ve kilometrelerine uyulmayan araçlar garanti kapsamı dışında kalacaktır.

RSX3					
GARANTİ BAKIM KARTI					
PERİYODİK BAKIM TABLOSU					
<b>500 Km</b>	<b>2.000 Km</b>	<b>4.000 Km</b>	<b>6.000 Km</b>	<b>8.000 Km</b>	<b>10.000 Km</b>
Kaşe Km:..... Tarih:...../...../.....	Kaşe Km:..... Tarih:...../...../.....	Kaşe Km:..... Tarih:...../...../.....	Kaşe Km:..... Tarih:...../...../.....	Kaşe Km:..... Tarih:...../...../.....	Kaşe Km:..... Tarih:...../...../.....
<b>12.000 Km</b>	<b>14.000 Km</b>	<b>16.000 Km</b>	<b>18.000 Km</b>	<b>20.000 Km</b>	<b>22.000 Km</b>
Kaşe Km:..... Tarih:...../...../.....	Kaşe Km:..... Tarih:...../...../.....	Kaşe Km:..... Tarih:...../...../.....	Kaşe Km:..... Tarih:...../...../.....	Kaşe Km:..... Tarih:...../...../.....	Kaşe Km:..... Tarih:...../...../.....
<b>Km Saati Değişimi:</b>		Km:..... Tarih:...../...../.....	Km:..... Tarih:...../...../.....	Km:..... Tarih:...../...../.....	Km:..... Tarih:...../...../.....

# 4. BAKIM VE KONTROL

## BENZİNLİ ARAÇLAR BAKIM TABLOSU

BENZİNLİ ARAÇLAR BAKIM TABLOSU		BAKIM YAPILACAK KİLOMETRE													6 Aylık Bakım **					
PARÇA / SİSTEM ADI	PARÇA DEĞİŞİM İŞLEMLERİ*	DEĞİŞİM PERİYODU	3000 KM	2.000 KM	4.000 KM	6.000 KM	8.000 KM	10.000 KM	12.000 KM	14.000 KM	16.000 KM	18.000 KM	20.000 KM	22.000 KM		24.000 KM	26.000 KM	28.000 KM	30.000 KM	
Motor Yağı	Değişim.	2.000KM	●																	
Karter Tapa Pulu	Değişim.	2.000KM	●																	
Sarıtman Yağı	Değişim.	4.000KM	●																	
Sarıtman Tapa Pulu	Değişim.	4.000KM	●																	
O-ring Motor Yağı Geçirgenliği	Yağ süzgeci temizliği ve o-ring değişimi.	6.000KM	●																	
Hava Filtresi	Değişim.	6.000KM	●																	
Üst Kapak Contası	Değişim.	4.000KM	●																	
Tahrik Kayıt	Değişim.	6.000KM	●																	
Ön Varyatör	Ağır parça değişimi. (Bulağı-yağlama yüzeyleri)	6.000KM	●																	
Arka Debriraj	Değişim.	10.000KM	●																	
Buji	Değişim.	8.000KM	●																	
PARÇA / SİSTEM ADI	GENEL BAKIM İŞLEMLERİ*	BAKIM PERİYODU																		
Ön ve Arka Fren	Fren bağlantılarını kontrol edin. Gereksiz motor yağları ve sıvıları temizleyin ve emme bulağı temizleyin.	2.000KM	●																	
	Fren hortumlarında çatlak, hasar olup olmadığını kontrol edin.	2.000KM	●																	
	Gerekyorsa fren balalarını değiştirin.	2.000KM	●																	
	Fren silindrisinin kontrol edin. Gerekyorsa ayarlayın.	2.000KM	●																	
	Fren süçlerinin çalışmasını kontrol edin.	2.000KM	●																	
	Varsa ABS sensörü bağlantılarını kontrol edin, temizleyin.	2.000KM	●																	
	Fren telli çalışmasını kontrol edin, gerekyorsa ayarlayın.	2.000KM	●																	
	Fren diskinin kontrol edin.	2.000KM	●																	
	Yakıt Hortumu	Yakıt hortumlarında çatlak, sızmı olup olmadığını kontrol edin.	2.000KM	●																
	Bağlantı Elemanları	Motor eksen, fren emektörü, kadroya ait çubuk, somun, vida bağlantılarını kontrol edin, gerekebilir bağlantıları sıkın.	2.000KM	●																
Aydınlatma Elemanları	Far, arka stop, sinyaller ve diğerleri çalışmasını kontrol edin.	2.000KM	●																	
Enjeksiyon	Motor rolanti devrini kontrol edin.	2.000KM	●																	
Egzoz	Temizleyin.	4.000KM	●																	
Aku	Sızma olup olmadığını kontrol edin. Gerekyorsa sızdıran yerleri temizleyin.	2.000KM	●																	
Aku	Aku voltajını ölçün, gerekyorsa tam şarj edin veya değiştirin.	2.000KM	●																	
Lastikler	Kutup başlarını sıkıştırmı kontrol edin.	2.000KM	●																	
Lastikler	Lastik hava basıncını lastiklerde tespit olup olmadığını ve ölçü denetimini kontrol edin.	2.000KM	●																	
Zantlar	Zağ yağ seviyesi kontrol edin.	2.000KM	●																	
Tekerlek Rulmanları	Çözükte bozuk olmadığını ve hareketlerin rahat olduğunu kontrol edin.	2.000KM	●																	
Gidon Rulmanları	Gidon rulmanlarını aşımını veya çarpma olup olmadığını kontrol edin. Gerekyorsa yağlayın.	2.000KM	●																	
Ön Süspansiyon	Yaylarını kontrol edin. Amortisör k borusunda çatlak, hasar veya aşınma olup olmadığını kontrol edin.	2.000KM	●																	
Arka Süspansiyon	Çalınan rulmanlar silindri bir gaz yalıtımını ve yağ kaçağı olup olmadığını kontrol edin.	2.000KM	●																	
Gas Kolu	Çalınmasını ve gaz silindrisinin kontrol edin, gerekyorsa ayarlayın.	2.000KM	●																	
Buji	Buji durumunu kontrol edin. Temizliği ve gerekyorsa buji boşluğunu ayarlayın.	2.000KM	●																	
Buji	Buji paslanmasını yerinde tam tutturduğundan ve çatallık olmadığını kontrol edin.	2.000KM	●																	
Süspansiyon	Süspansiyon bağlantılarını kontrol edin ve gerekyorsa ayarlayın.	2.000KM	●																	
Motor Yağı	Yağ seviyesini ve motorda yağ kalitesini kontrol edin.	2.000KM	●																	
Motor Yağı Süzgeci	Yağ süzgecinin temizleyin.	6.000KM	●																	
Hava Filtresi	Temizleyin.	2.000KM	●																	
Yakıt Filtresi	Temizleyin.	6.000KM	●																	
Ön Varyatör	Bulağı ve kaydırma yüzeyinde aşınma olup olmadığını kontrol edin, gerekyorsa değiştirin.	2.000KM	●																	
Ön Varyatör	Temizleyin.	2.000KM	●																	
Arka Debriraj	Debriraj bulağında aşınma olup olmadığını kontrol edin, gerekyorsa değiştirin.	2.000KM	●																	
Arka Debriraj	Temizleyin.	2.000KM	●																	
Tahrik Kayıt	Tahrik kaydırma çatlak veya aşınma olup olmadığını kontrol edin, gerekyorsa değiştirin.	2.000KM	●																	

\*Garanti süresi, garanti belgesi yönetmeliği uyarınca, malın tüketiciye teslim tarihinden itibaren başlar ve motosikletler ve ATV araçlar için 2 yıl veya 30.000km (hangisi önce dolarsa), diğer araçlar (e-bike, elektrikli kayak, elektrikli motorlu bisiklet vb.) için 2 yıldır.

\*\* Yukarıda değiştirilmeyen parçaların çalışma süresi boyunca sürdürülebilir. İstediğiniz mekanik servise giderek zamanla doğrudan olarak aşınmalarını, Bu nedenle bakım kilometresi geldiğinde mutlaka değiştirilmesi önerilir. Değiştirilmeyen parçaların ve bu parçaların kaynaklı olan arızaların da garanti kapsamına alınmadığı değerlendirilmelidir.

\*\* İki bakım arası süre 6 ay geçmemelidir. Km bazında bakım yapılmıyorsa, 6 aylık bakım yapılmalıdır.

VOLTA MOTOR SANTIAGOS  
Merkez Mah. Yıldıztepe Cad. Gümüşova OSB  
Gümüşova / DÜZCE



0380 731 25 25 0380 731 25 35  
info@volta.com.tr

## 4. BAKIM VE KONTROL

### İlk Kullanım (Rodaj)

- Rodaj süresi içerisinde aracınızı zorlamayınız. Aracınızın rodaj süresi ilk bakıma kadar olan süredir.
- İlk kullanım, benzinli motosikletinizin parçalarının birbirine uyum aşamasıdır, bu aşamada lütfen benzinli motosikletinizi zorlamayınız.
- Motosikletinize ani gaz vermekten kesinlikle kaçınınız. Rodaj süresince gaz elciğini kesinlikle sonuna kadar çevirmeyiniz. Motor aksam parçaları, düşük devir hızlarında maksimum performansla birbirine uyum sağlar.
- Benzinli motosikletinizi çalıştırdıktan hemen sonra sürüşe başlamayınız. Motosiklet rölantide iken motor yağının motor aksam parçalarının tamamına ulaşması için bir süre bekleyiniz.
- Rodaj evresinde yük ve yolcu taşımayınız.

### İlk Bakım

- İlk 500-1.000 km bakımı aracınız için önemlidir. İlk kullanım sonrasında motor parçaları artık birbirine alışmış bir şekildedir ve ilk bakım sırasında tüm civataların kontrolü ve motor yağının değiştirilmesi önerilir.
- İlk bakım ile motor ve motosiklet aksam parçaları birbiri ile uyumlu çalışmaya başlayacak ve kullanıma bağlı olarak parçalar birbirine oturacaktır, bu sebeple bütün aksam civata ve somunları sıkılacak, motor yağı yenisi ile değiştirilecektir.
- Aracınızın güvenilirliği doğru yapılmış ilk kullanıma ve ilk periyodik bakıma bağlıdır.

### Motor ve Şasi Numarası

Motor ve şasi numaraları aracınızın tescili içindir ve benzinli motosikletinizin bakım ve onarımı gerekmesi durumunda sizlere daha iyi hizmet verebilmek amacıyla yetkili servislerimize yardımcı olmaktadır.

#### ! DİKKAT

- Benzinli motosikletinizin üzerinde yazan motor ve şasi numaraları ile Uygunluk Belgesi'nde yazan numaraların aynı olduğundan emin olunuz.



Motor Numarası  
plakası



Şasi Numarası  
plakası

### Araç Depolama

Aracınızı kış ayları gibi dönemlerde uzun süre kullanmayacaksanız, arıza ve aşınmalardan korumak için bir takım önlemler almanız gerekmektedir. Ek olarak, depolamadan önce bir takım tamiratların yapılması daha iyi olacaktır.

- Motor yağını kontrol ediniz ve gerekiyorsa değiştiriniz.
- Yakıt tankı ve karbüratörde bulunan bütün yakıtı boşaltınız. Pas sökücü yağ ile temizlenip ondan sonra yakıt tankı kapağını sıkıca kapatınız. Tankı boşaltırken yanında sigara içmeyiniz ve ateşle oynamayınız.
- Ateşleme bujisini çıkarınız, bir kaşık kadar motor yağını silindirin içerisine dökünüz. Motoru birkaç dakika çalıştırınız. Yağ motor silindirine tam olarak kapladıktan sonra ateşleme bujisini yeniden kapatınız.
- Akünüzü çıkarınız. Doğrudan gün ışığı almayan bir yerde oda sıcaklığında saklayınız. (20-25 santigrat derece idealdir.) Akünüzü her ay en az bir kere şarj ediniz.
- Aracınızı temizleyiniz. Durulayınız ve kurulayınız. Boyalı yüzeyleri koruyucu yağ ile kaplamanız boyanızın ömrünü uzatacak ilk günlük parlaklığını muhafaza etmesini sağlayacaktır.
- Aracınızın lastik basıncını ideal lastik basıncı seviyesine getiriniz. Orta ayağa kaldırıp ön ve arka tekerleklerin altına zeminden ayırmak için tahta koyunuz.
- Plastik veya kauçuk olmayan bir örtü ile örtünüz. Hava sıcaklığının çok değişmediği saklama koşullarında depolamaya özen gösteriniz. Yüksek sıcaklık değişimi aracınızın birçok parçasının yorulmasına, bozulmasına, çatlamasına sebep olabilir.

### Aracı Tekrar Kullanıma Alma

- Aracınızın üzerinden örtüyü kaldırınız. Aracı temizleyiniz.
- Eğer 4 aydan daha uzun süre kullanmadıysanız motor yağını değiştiriniz.
- Akü sıvı seviyesini kontrol ediniz, eksikse tamamlayınız. Akünüzü bağlayınız.
- Yakıt tankını pas sökücü yağından arındırınız ve benzin ile doldurunuz.
- Sürüş öncesi talimatları tamamen gerçekleştirdikten sonra aracınızı çalıştırınız.
- İlk kullanımı trafiği kapalı alanda yapınız. Aracın tüm aksamalarının doğru ve tam performans çalıştığına emin olduktan sonra trafiğe çıkınız.

## 5.DEPOLAMA VE KULLANIMA ALMA

- Araç üzerindeki bütün yüklerin dengeli olarak yüklenmesi gerekir. Araç ağırlık merkezi hassasiyet ile ayarlanmıştır. Bu dengenin bozulması dengesizliğe hatta kazaya veya hasara sebep olacaktır.
- Arka taşıma demiri yalnızca hafif ürünleri taşımak için tasarlanmıştır. Lütfen ağır ürünler taşımayınız.
- Aracınızın taşıma kapasitesini hesaplarken taşıdığınız bütün yükleri toplayınız. Bu yükler sürücü, yolcu ve taşınan eşyaların tümüdür.
- Aşırı yüklü araç, kullanımı zorlaştıracak ve aracınızın ömrünü kısaltacaktır. Lütfen aracınızı teknik belgenizin izin verdiğiinden daha fazla yüklemeyiniz.

### Taşıma

Benzinli motosikletinizi taşırken kantağın kapalı olduğundan emin olunuz. Ön arka frenleri sıkınız. Aracınızın dıştan her hangi bir zarar görmesini engellemek için metal bir kafes üzerine karton kaplayarak güvenle taşıyabilirsiniz.

### Bağlantı ve Montaj

Benzinli motosikletiniz monteli olarak sizlere teslim edilmektedir.

## 6. TEKNİK ÖZELLİKLER

Parametreler	
Uzunluk	1966 mm
Genişlik	755 mm
Yükseklik	1138 mm
Dingil Mesafesi	1332 mm
Ağırlık	120 kg
Azami Taşıma Kapasitesi	150 kg
Motor Hacmi	124.6 cm <sup>3</sup>
Azami Net Güç	6.55 kW
Azami Net Tork	8.5 Nm
Silindir Sayısı	1
Silindir Düzeni	S
Çap	52.4 MM
Strok	57.8 MM
Hacimsel Sıkıştırma	9.3:1
Aktarma Tipi	CVT
Azami Hız	85 KM/H
Yakıt Tüketimi	2.7 L/ 100 KM
Yakıt Deposu Kapasitesi	8.34 LT
Batarya	/
Ön Fren	230 MM HYDR. DİSK
Arka Fren	220 MM HYDR. DİSK
Oturma Konum Sayısı	1
Lastikler	
Ebat	100/80-14
Yük, Hız Endeksi	/
Basınç	/
Ebat	120/70-14
Yük, Hız Endeksi	/
Basınç	/

## 7. ÜRETİCİ BİLGİSİ

Volta marka aracınızın kullanım ömrü 10 yıl, azami tamir süresi ise 45 iş günüdür. Aracınızla ilgili herhangi bir sorunla karşılaşmanız durumunda [www.volta.com.tr](http://www.volta.com.tr) adresimizi ziyaret ederek yetkili servisler ve yedek parçalar ile ilgili bilgilerle erişebilirsiniz.

Tüm yetkili servis istasyonu bilgilerine Bakanlık tarafından oluşturulan Servis Bilgi Sistemi'nden ulaşabilirsiniz.

### **VOLTA MOTOR SANAYİ VE TİCARET A.Ş.**

Selamlar Köyü Selamlar Mevkii Gümüşova OSB 1.Sokak Blok No:10

**Gümüşova / DÜZCE / TÜRKİYE**

Tel : 0850 222 28 65

[info@volta.com.tr](mailto:info@volta.com.tr)

### **VOLTA MOTOR SERBEST BÖLGE**

Tübitak Teknoloji Serbest Bölgesi Tübitak MAM Teknoloji Serbest Bölgesi Barış SB. Mh. 5001 Sk. No:3  
A/B

**Gebze / KOCAELİ / TÜRKİYE**

Tel : 0850 222 28 65

[info@volta.com.tr](mailto:info@volta.com.tr)

### **VOLTA MOTOR SAN. VE TIC. A.Ş**

Adres: Yaka Mah. 401 Sok. No:19 Cumayeri/Düzce/TÜRKİYE

**Cumayeri/Düzce/TÜRKİYE**

Tel : 0850 222 28 65

[info@volta.com.tr](mailto:info@volta.com.tr)

## ÜRETİCİ FİRMA

Ünvan	Volta Motor Sanayi ve Tic. A.Ş.		
Adres	Volta Motor Sanayi ve Ticaret A.Ş. Selamlar Köyü Selamlar Mevkii Gümüşova OSB 1.Sokak Blok No:10 Gümüşova / DÜZCE / TÜRKİYE Tel : 0850 222 28 65 info@volta.com.tr	VOLTA MOTOR CUMAYERİ Yaka Mah. 401. Sok. No: 19 Cumayeri / DÜZCE Tel : 0850 222 28 65 info@volta.com.tr	VOLTA MOTOR SERBEST BÖLGE Tübitak Teknoloji Serbest Bölgesi Tübitak MAM Teknoloji Serbest Bölgesi Barış SB. Mh. 5001 Sk. No:3 A/B Gebze / KOCAELİ / TÜRKİYE Tel : 0850 222 28 65 info@volta.com.tr
Telefon	+90 850 222 28 65	+90 850 222 28 65	
Fax	+90 850 222 28 65	+90 850 222 28 65	

## ÜRÜN

CİNSİ	Elektrikli Araçlar
MARKASI	Revolt
MODELİ	RSX3
ŞAŞİ NUMARASI	
TESLİM TARİHİ VE YERİ	
AZAMI TAMİR SÜRESİ	45 İş Günü
GARANTİ SÜRESİ	2 Yıl

## SATICI FİRMA

ÜNVAN	
ADRES	
TELEFON	
FAX	
FATURA TARİHİ VE NUMARASI	
SATIŞ TARİHİ	

Bu bölüm satıcı tarafından eksiksiz doldurulmalıdır. (KAŞE-İMZA)



## 9.SON KONTROL

### Teslimat Öncesi yapılması Gereken Kontroller;

1. Elektrik devresinde kısa devre yok
2. Araç nakliye hasarı yok
3. Akü şarjı yapıldı / tamam
4. Jant/Teker hareketleri normal, balans yok
5. Şasi Motor no kontrol edildi
6. Motor yağ seviyesi normal
7. Lastik hava basınçları normal
8. Motor tespit civataları sıkılmış
9. Gaz teli ayarı normal
10. Gaz Kelebek Gövde Civataları sıkılmış
11. Motor çalışması normal
12. Yatak ve dişli sesi/uğultusu yok
13. Far kumandaları normal
14. Far, park aydınlatmaları tamam
15. Arka aydınlatma, stop lambaları tamam
16. Yakıt göstergesi çalışıyor
17. Yağ uyarı lambası uygun
18. Sinyaller (Flaşörler) çalışıyor
19. Kumanda düğmeleri çalışıyor
20. Marş düğmesi çalışıyor.

### Yol Testi

21. Araç çekişi iyi
22. Gidişte balans, çekme yok
23. Fren kontrolleri yapıldı
24. Sarsıntı ve titreşim normal
25. Hız/Devir göstergeleri çalışıyor

### Son Kullanıcıya Anlatılması Gerekenler

Lütfen Aşağıdaki kutucukları işaretleyiniz.

**A**-Motosiklet sahibine motorun nasıl çalıştırılacağı anlatıldı mı?

**B**-Motosiklet sahibine kullanılacak yakıt tipi bilgilendirmesi yapıldı mı?

**C**-Motosiklet sahibine garanti bilgilendirmesi ve yapması gerekenler anlatıldı mı?

**D**-Motosiklet sahibine rodaj (1.000km) süresinde üst devirlerde ürünü zorlamaması gerektiği anlatıldı mı?

**E**-Motosiklet bakım km'si gelmese bile 6 ayda bir motor yapının değişmesi gerektiği anlatıldı mı?

**F**-Her 1.000kmde motor yağının kontrol edilmesi gerektiği anlatıldı mı?

**G**-Motosiklet sahibine kullanma kılavuzu içeriği ve kılavuzu okuması gerektiği anlatıldı mı?

**A**

**B**

**C**

**D**

**E**

**F**

**G**

### ARAÇ SAHİBİ

ADI - SOYADI:

TELFON:

İMZA:

QR kodu okutarak size en yakın **servisi** aratabileceğiniz web adresine gidebilirsiniz.



QR kodu okutarak size en yakın **satış mağazasını** aratabileceğiniz web adresine gidebilirsiniz.









# REVOLT

[www.volta.com.tr](http://www.volta.com.tr)

## DÜZCE/TÜRKİYE

📍 Selamlar Koyu, Selamlar Mevkii,  
Gumusova OSB 1. Sk. No:10  
Gumusova/DUZCE/TURKEY

☎ 0850 222 28 65

✉ [info@volta.com.tr](mailto:info@volta.com.tr)

## DÜZCE/TÜRKİYE

📍 Yaka Mah. 401 Sk. No:19  
Cumayeri/Düzce/TÜRKİYE

☎ 0850 222 28 65

✉ [info@volta.com.tr](mailto:info@volta.com.tr)

## GEBZE/TURKIYE

📍 Tubitak MAM Teknoloji Serbest Bölgesi  
Baris SB. Mh. 5001 Sk. No:3 A/B  
Gebze/KOCAELI /TURKEY

☎ 0850 222 28 65

✉ [info@volta.com.tr](mailto:info@volta.com.tr)